

UV-TURBOKÅPOR TURBOKÅPOR

Drift- skötsel- och injustering



JSI-UV-Turbo
JVI-UV-Turbo
JLI-UV-Turbo

JSI-Turbo
JVI-Turbo
JLI-Turbo

Jeven
Top ventilation for top chefs

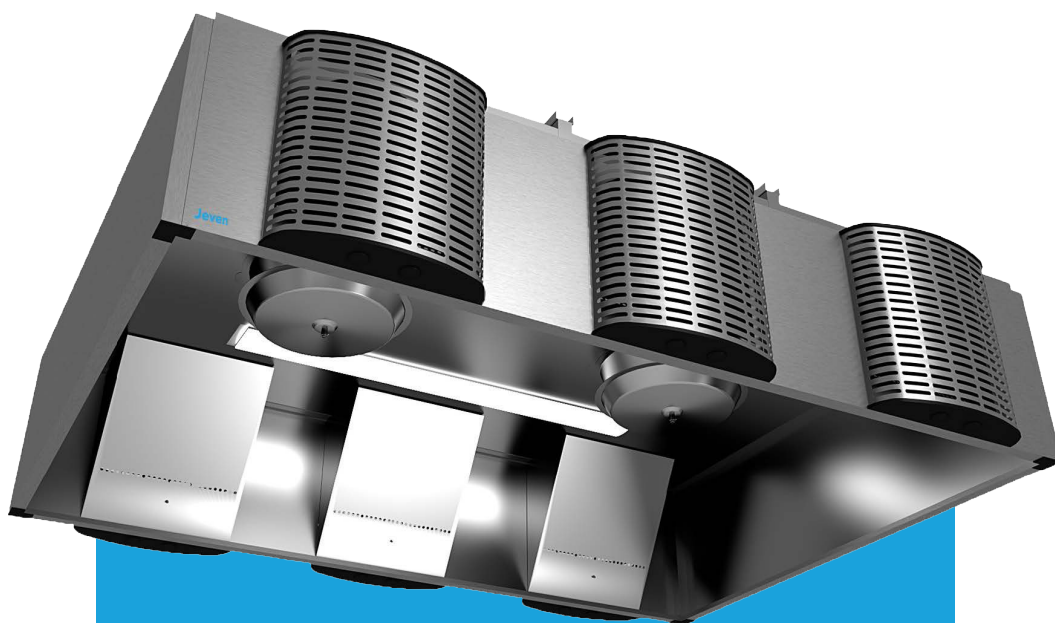

INNEHÅLL

DRIFT OCH SKÖTSEL

KONSTRUKTION	04
TÖMNING AV FETTFILTER.....	05
INVÄNDIG RENGÖRING AV FETTFILTER.....	06
RENGÖRING KÅPA	07
BYTE AV UV-LJUSKÄLLA.....	08
BYTE AV MOTOR.....	08

INJUSTERING

PLACERING AV MÄTUTTAG	09
INJUSTERING AV FRÅNLUFTSFLÖDE.....	10
INJUSTERING AV TILLUFTSFLÖDE.....	11
INJUSTERING SPRIDNINGSBILD TILLUFT... ..	12
INJUSTERING AV STYRLUFTSFLÖDE	13



JEVEN UV-TURBO® OCH TURBO KÅPOR

– hjälper proffsen att älska sitt arbete och göra sitt bästa.

Jevens kåpor med TurboSwing® är utvecklade för professionella kök med höga krav på energieffektivisering och funktion samt ett säkert och komfortabelt klimat för personalen. I filtret UV-TurboSwing® kombineras den högeffektiva mekaniska avskiljningen i TurboSwing® med ozonfri UV-ljusrening.

Renad luft innebär att energin i frånluften kan återvinnas mer effektivt.

TurboSwing® har konstant avskiljning oavsett luftflöde och är därför särskilt lämpligt att användas i system med variabla flöden. Ytterligare ett sätt att med enkla medel spara energi utan att riskera att fett hamnar i imkanalen.



KONSTRUKTION

UV-TURBO OCH TURBO KÅPA



1 UV-TurboSwing/TurboSwing
fettfilter

2 Frånluftsanslutning med
injusteringspjäll

3 Belysning

4 Tilluftsdon med
demonterbar spridare
(JSI)

5 Anslutning för tilluft och
styrluft med ljuddämpande
spjäll (JSI)

6 Styrluftsdon(JSI, JVI)

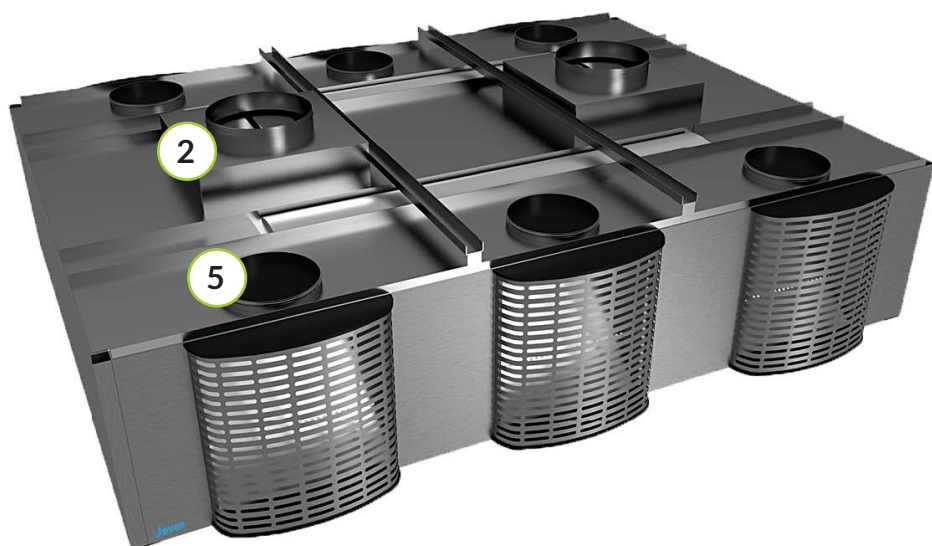
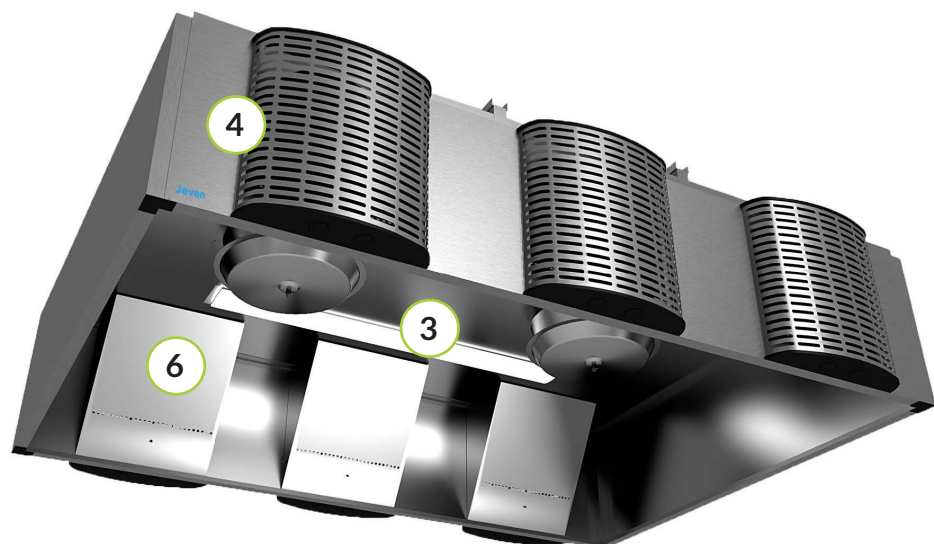

TÖMNING OCH UTVÄNDIG RENGÖRING AV FETTFILTER

Fett som avskiljs i TurboSwingfilter samlas upp i ett fettuppsamlingskärl. Detta töms genom att öppna ventilen och låta fettets rinna ner i ett lämpligt kärl. Detta skall göras dagligen i hårt belastade kök och mer sällan i kök med lättare belastning. Samtidigt som tömning sker kontrolleras status på UV-ljus och filtermotor via inbyggda ljusindikatorer.



1. Öppna ventilen.



2 Töm innehållet i filtret i ett lämpligt kärl. Stäng ventilen.



3 Torka rent utsida av filter med mjuk trasa.



4 Kontrollera att indikatorer för Turbo-filter och eventuell UV-ljusrening lyser.

RENGÖRING AV TURBOSWING FETTFILTER

För att säkerställa fullgod avskiljning i TurboSwingfilter är det viktigt att filtret rengörs invändigt. I filtret finns en separations-skiva med små hål som skall diskas regelbundet. Den invändiga rengöringen av TurboSwing skall göras en gång i månaden i kök med lättare belastning och en gång per vecka i kök med tuffare belastning.

Vid service var noggran med att alltid stå på stadigt underlag. Invänta alltid att köksapparaterna har svalnat.



- 1 Bryt spänningen med säkerhetsbrytaren. Kontrollera att indikatorlampan på filter slocknat.



- 2 Öppna ventilen på filter, Töm innehållet i ett lämpligt kärl. Stäng ventilen.

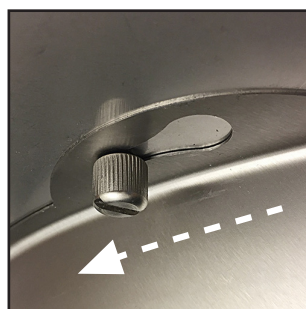

- 3 Lossna på skruvarna som håller uppsamlingsbaljan. vrid baljan moturs så att den lossnar.



- 4 Demontera separations-skivan genom att lossna muttern i centrum.



- 5 Diska uppsamlingsbalja och separations-skiva i en diskmaskin.

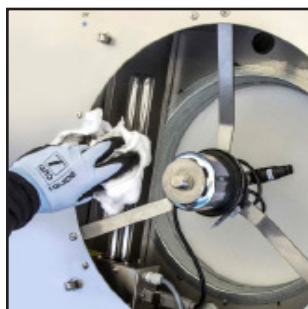

- 6 Torka rent UV-ljuskälla med fuktig trasa. (Endast UV-TurboSwing)



- 7 Återmontera separations-skivan i centrum på motoraxeln så att den kvadratiska anvisningen passar mot hålet i skivan. Dra åt den stora muttern noggrant..

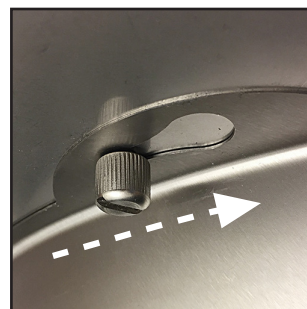

- 8 Återmontera uppsamlingsbalja genom att lyft den på plats och vrida medurs. Dra åt skruvarna. Kontrollera att baljan sluter tätt mot kåpens tak.

SKÖTSEL

RENGÖRING TILLUFTSSPRIDARE OCH KÅPANS YTOR

Tilluftsspridare skall rengöras i samband med rengöring av kökskåpa. Spridaren går att diska för hand eller i en diskmaskin.

Spridaren demonteras från enkelt.

- 1 Lyft spridaren uppåt
- 2 Dra nedre delen mot dig.



Kåpans ytor skall rengöras i samband med övrig rengöring av köket eller vid behov. Rengöringsmedel för rostfri stålplåt och mjuka trasor skall användas.

SERVICE

BYTE AV UV-LJUSKÄLLA

UV-lysröret i UV-TurboSwing filtret har en livslängd på ca 8000 timmar vilket motsvarar 1-2 års användning i ett kök.

För att säkerställa reningsfunktionen i filtret skall UV-lysröret bytas en gång om året eller när eventuellt kontrollsystem (UV-Control) indikerar lampbyte. Nya UV-ljuskällor finns att beställa hos Jeven. Artikel nr **360200**.

Viktigt!

Byte av UV-ljuskälla får endast utföras av person med nödvändig kunskap.

Använd alltid skyddshandskar vid demontering och montering av UV-ljuskälla.

För att byta UV-ljuskälla utför man först steg 1-4 i på sidan 6 i denna instruktion.

Demontera gammal UV-ljuskälla genom att dra den rakt ut från armaturen.

Montera den nya UV-ljuskällan genom att pressa den in i armaturen.

Återmontera sedan filter enligt bild 7-8 på sidan 6 i denna instruktion.



BYTE AV ELMOTOR

Börja med att utföra steg 1 - 4 på sidan 6. Fortsätt sedan med stegen nedan.



5 Koppla från motor med snabbkopplingen.



6 Demontera motorns fästen genom att lossa de 3 skruvarna i filterhuset.



7 Återmontera motor och fortsätt med steg 6 - 8 på sidan 6.

INJUSTERING

PLACERING AV MÄTUTTAG OCH MÄRKNING MED K-FAKTORER

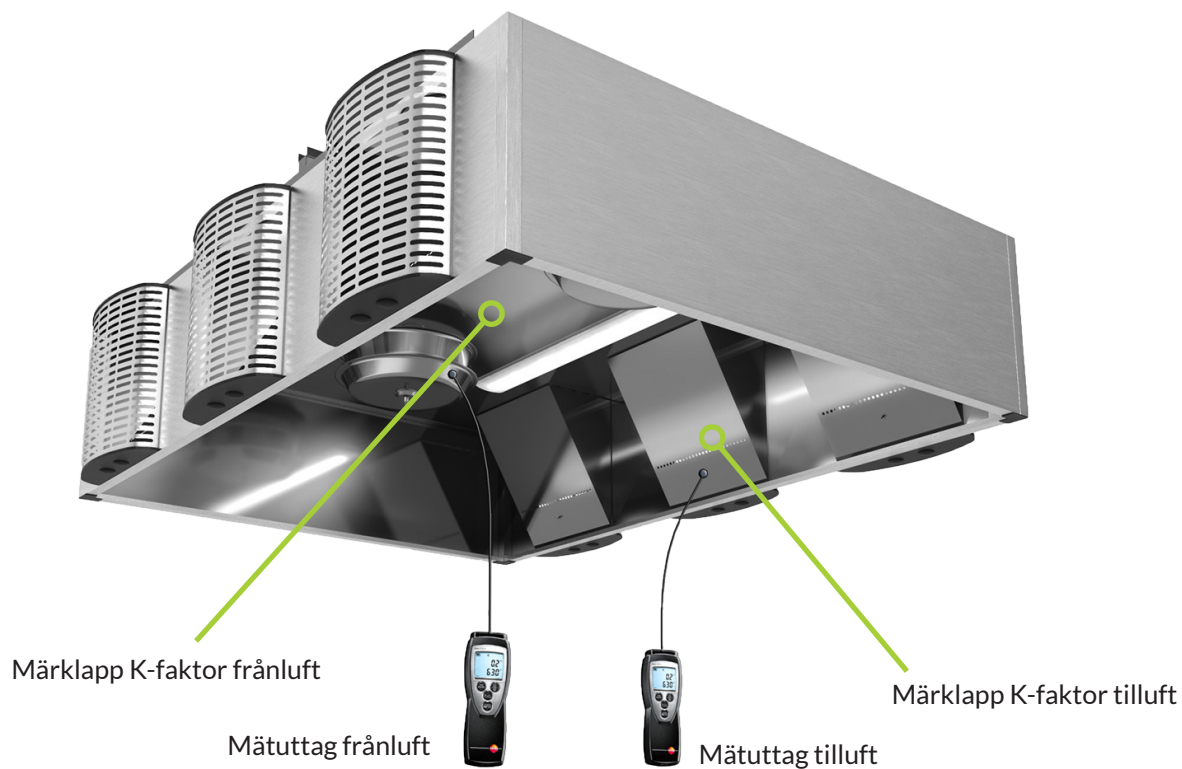

Jeven

INJUSTERING

FRÅNLUFT

TurboSwing skall vara i drift vid mätning.

Mät trycket i mätuttaget på uppsamlingsbaljan.

Räkna ut aktuellt flöde med data och formel från tabell eller hämta data från diagram.

ΔP_m (Pa) Tryckfall uppmätt i mätuttaget.

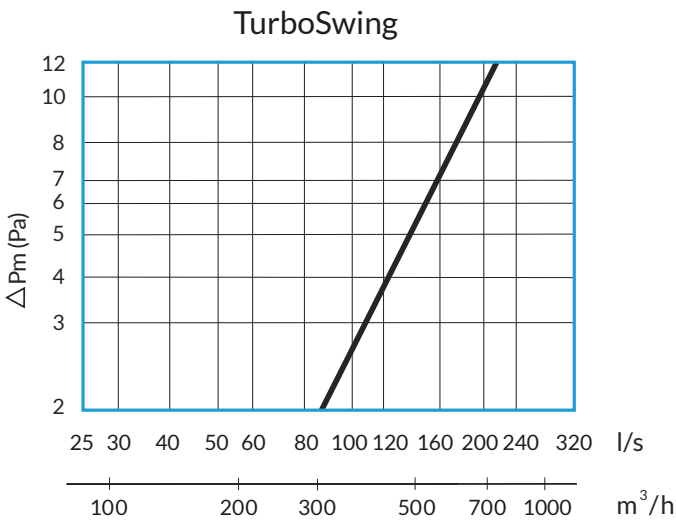

K-faktor TurboSwing / UV-TurboSwing	
$K1 (m^3/h) = 218$	$K2 (l/s) = 60,5$
$Q = Kx\sqrt{P_m}$ $P_m = (Q/K)^2$ Pa	

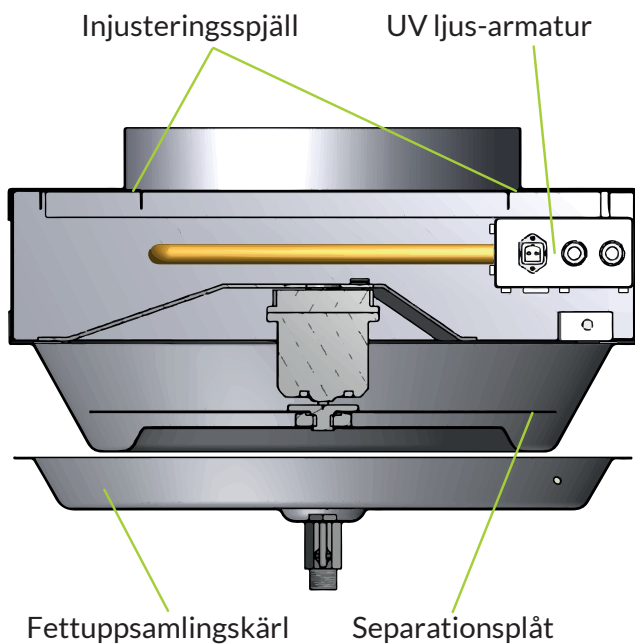

Injusteringsspjället nås efter demontering av uppsamlingsbalja och separationsplåt. / Se sidan 7).
Luftflödet justeras genom att skjuta ihop spjällplåtarna.

Spjället fungerar som injusteringsspjäll för att få lika flöde över kåpans filter. Kåpans totala flöde bör justeras med hjälp av spjäll i huvudkanal.

INJUSTERING

TILLUFTSFLÖDE: JSI UV-Turbo, JSI Turbo

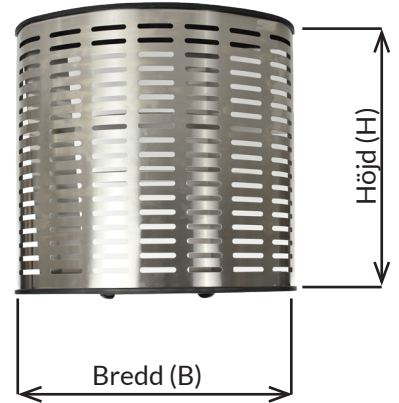
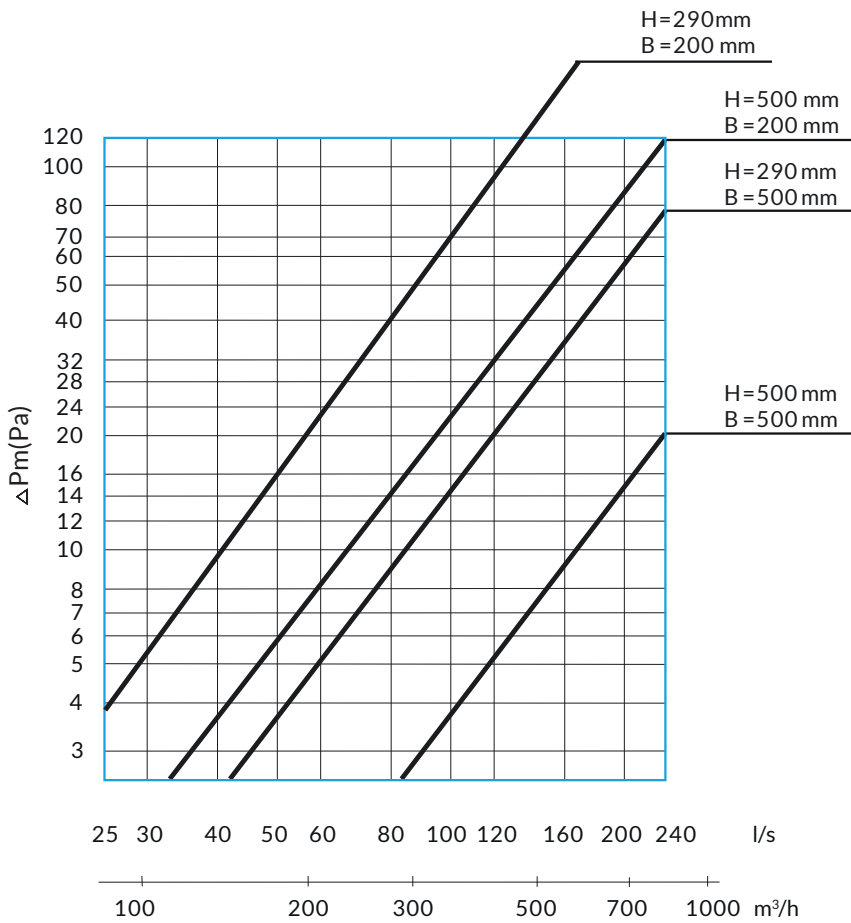

$\Delta P_m(\text{Pa})$ = Tryck uppmätt i mätuttaget

Tilluftsspridare	Kåpans höjd mm			
	540	540	330	330
Bredd (mm)	200	500	200	500
Höjd (mm)	500	500	290	290
K1 (m³/h)	77.0	192	45.0	96.0
K2 (l/s)	21.4	53.3	12.5	53.3

$$Q = K \times \sqrt{P_m} \quad P_m = (Q/K)^2$$

Vid mätning av tryck skall tilluftsspridaren vara monterat i tilluftsdonet.

Kåpan levereras från fabrik med ett förinställt tryckfall på tilluften på 25-35 Pa för aktuellt flöde.

Spjället justeras genom att demontera tilluftsspridaren och anpassa antal öppna hål i spjället.



INJUSTERING

JUSTERING AV SPRIDNINGSBILD: JSI UV-Turbo, JSI Turbo

Tilluftens spridningsbild och flöde kan enkelt justeras, vilket möjliggör en dragfri tillförsel av friskluft.

Justering av horisontell spridningsbild

Genom att justera läget på vertikala styrplåtar i spridaren kan luften regleras i sidled.

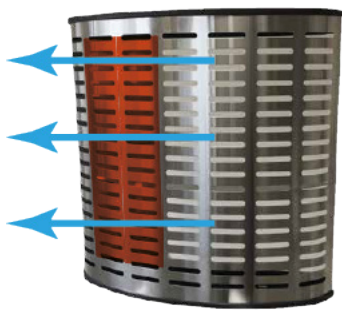

Envägs inblåsning

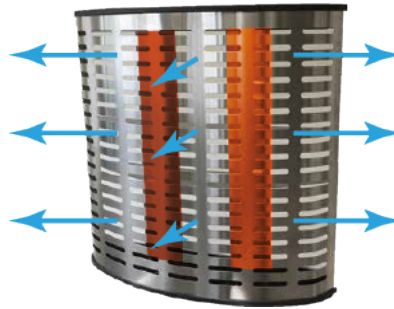

Deplacerande inblåsning

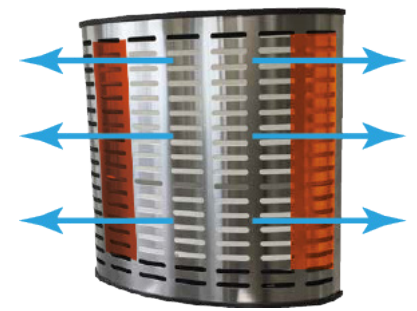

Tvåvägs inblåsning

Justering av vertikal spridningsbild

Genom att justera läget på horisontella styrplåtar i spridaren kan luften regleras i höjdlid.



Horisontella styrplåtar

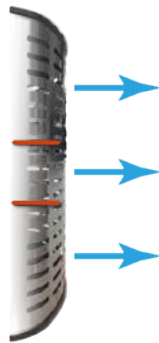

Luften riktas rakt fram



Luften riktas uppåt



Luften riktas nedåt

Justering av komfortdysa

I varje tilluftsspridare finns en komfortdysa som kan regleras för att ge kökspersonalen extra tilluft.

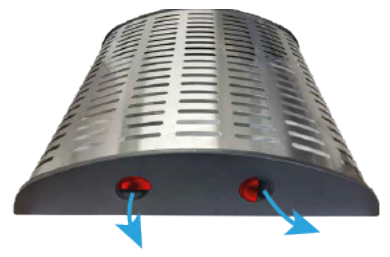
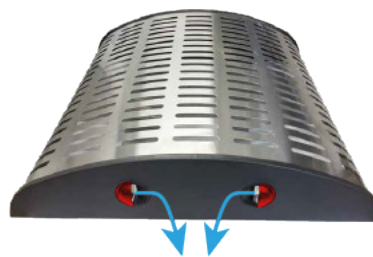

INJUSTERING

STYRLUFTSFLÖDE: JVI UV-Turbo, JVI Turbo

Styrluftskammare Bredd (mm)	200	1000
K1 (m ³ /h)	3.2	6.5
K2 (l/s)	0.9	1.8

$$Q = K \times \sqrt{P_m} \quad P_m = (Q/K)^2$$

Jeven
Top ventilation for top chefs

jeven@jeven.se

+46 270 73140

jeven.se