

CYKLONKÅPOR

JSI
JVI
JLI

Drift- skötsel- och injustering

Jeven

Top ventilation for top chefs



INNEHÅLL

DRIFT OCH SKÖTSEL

KONSTRUKTION	04
RENGÖRING AV TILLUFTSSPRIDARE	05
RENGÖRING AV KÅPA	05
RENGÖRING AV FETTFILTER	05

INJUSTERING

INJUSTERING SPRIDNINGSBILD TILLUFT....	06
PLACERING AV MÄTUTTAG	07
INJUSTERING AV FRÅNLUFTSFLÖDE.....	08
INJUSTERING AV TILLUFTSFLÖDE.....	09
INJUSTERING AV STYRLUFTSFLÖDE	10



JEVEN CYKLONKÅPOR

Jeven Cyklonkåpor är utrustade med cyklonfilter som är lämpliga i kök med lägre krav på rening. Ett cyklonfilter avskiljer fett genom att luften sugs in i en cirkulär kammare där det uppsät en virvel. Fett och andra föroreningar slungas ut mot periferin och den reade luften strömmar upp mot imkanal. Underhållet är mycket enkelt då filtercellerna lätt plockas ner från filterhuset och rengörs i diskmaskin.



KONSTRUKTION

Cyklonkåpa

- 1 Cyklonfilter
- 2 Frånluftsanslutning med injusteringspjäll
- 3 Belysning
- 4 Tilluftsdon med demonterbar spridare (JSI)
- 5 Anslutning för tilluft och styrluft med ljuddämpande spjäll (JSI)
- 6 Styrluftsdon (JSI, JVI)

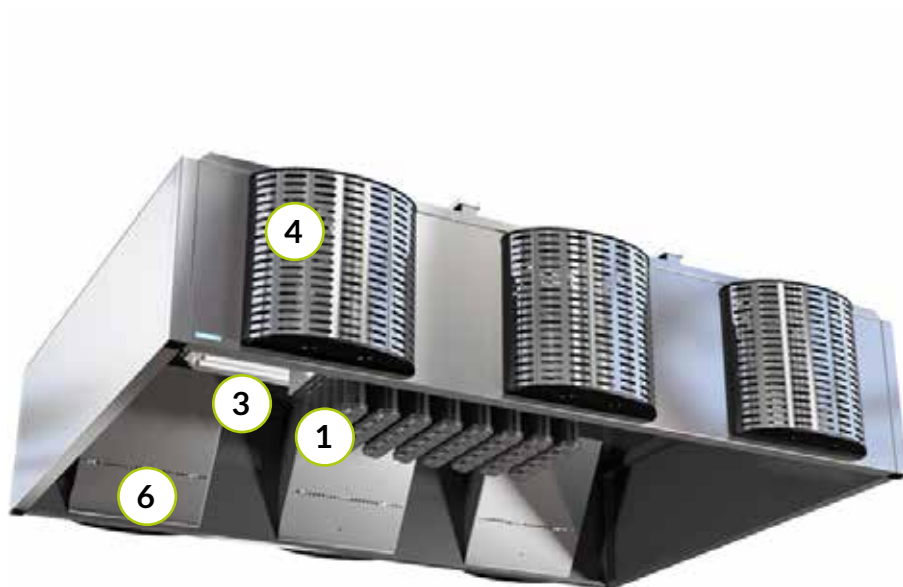

Rengöring av tilluftsspridare

Tilluftsspridare skall rengöras i samband med rengöring av kökskåpa. Spridaren går att diska för hand eller i en diskmaskin.

Spridaren demonteras från enkelt.

- 1 Lyft spridaren uppåt
- 2 Dra nedre delen mot dig.



Rengöring av kåpans ytor

Kåpans ytor skall rengöras i samband med övrig rengöring av köket eller vid behov. Rengöringsmedel för rostfri stålplåt och mjuka trasor skall användas.

Rengöring av fettfilter

Kåpans belastning avgör hur ofta fettfilter skall rengöras. I allmänhet bör filter rengöras en till två gånger i veckan i hårt belastade kök. Använd skyddshandskar under rengöringsarbetet.

Fettavskiljarna demonteras genom att man försiktigt drar ut dem från filterhusen - en i taget. Rinnande fett som samlats i avskiljaren skall samlas upp.

Fettavskiljarna diskas med fördel uppochner i diskmaskin. Vid diskning kan vanligt diskmedel användas. Efter rengöring kan de monteras tillbaka på plats i filterhuset.

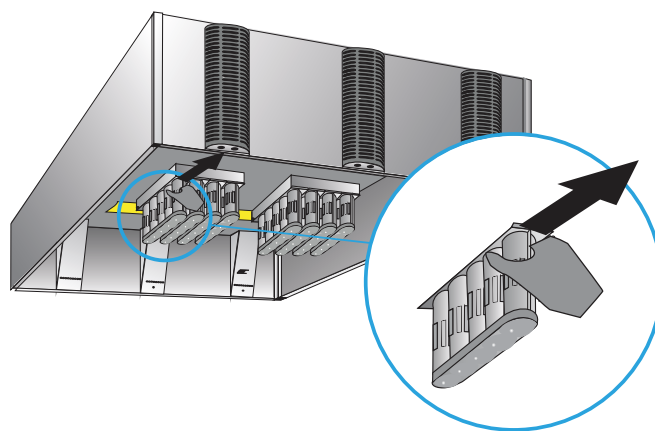

INJUSTERING AV TILLUFTSDON

TILLUFTSKÅPA JSI

Tilluftens spridningsbild och flöde kan enkelt justeras, vilket möjliggör en dragfri tillförsel av friskluft. Eftersom tilluftsspridare kan placeras på kåpans alla sidor kan man tillföra luft till alla delar av köket. Antal tilluftsdon bestäms av det totala flödet som skall tillföras i kåpan. Tilluftsspridarna är enkla att demontera för rengöring i diskmaskin.

Justering av horisontell spridningsbild

Genom att justera läget på vertikala styrplåtar i spridaren kan luften regleras i sidled.

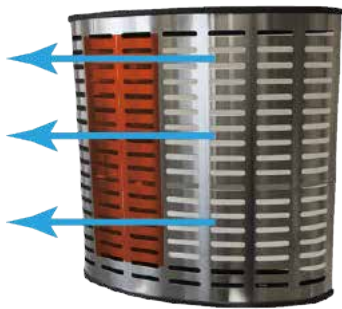

Envägs inblåsning

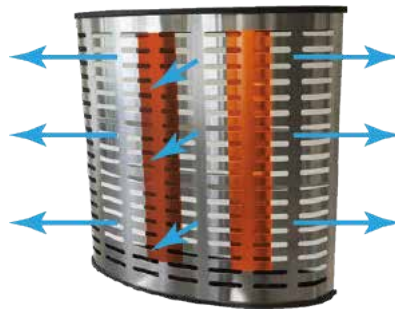

Deplacerande inblåsning

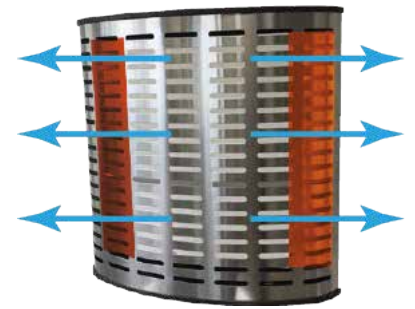

Tvåvägs inblåsning

Justering av vertikal spridningsbild

Genom att justera läget på horisontella styrplåtar i spridaren kan luften regleras i höjdlid.



Horisontella styrplåtar

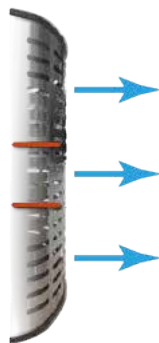

Luften riktas rakt fram



Luften riktas uppåt



Luften riktas nedåt

Justering av komfortdysa

I varje tilluftsspridare finns en komfortdysa som kan regleras för att ge kökspersonalen extra tilluft.



INJUSTERING

PLACERING AV MÄTUTTAG OCH MÄRKNING MED K-FAKTORER

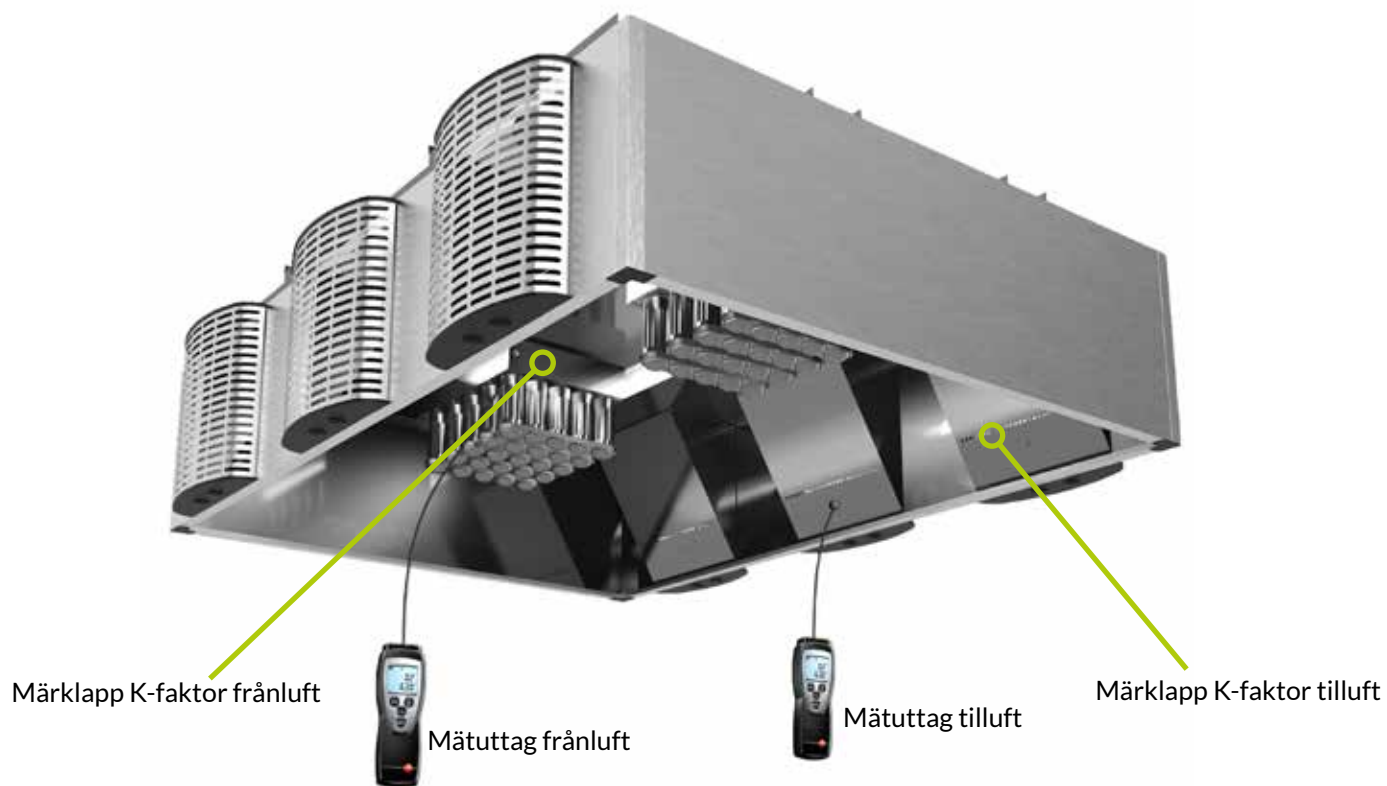

INJUSTERING

FRÅNLUFT

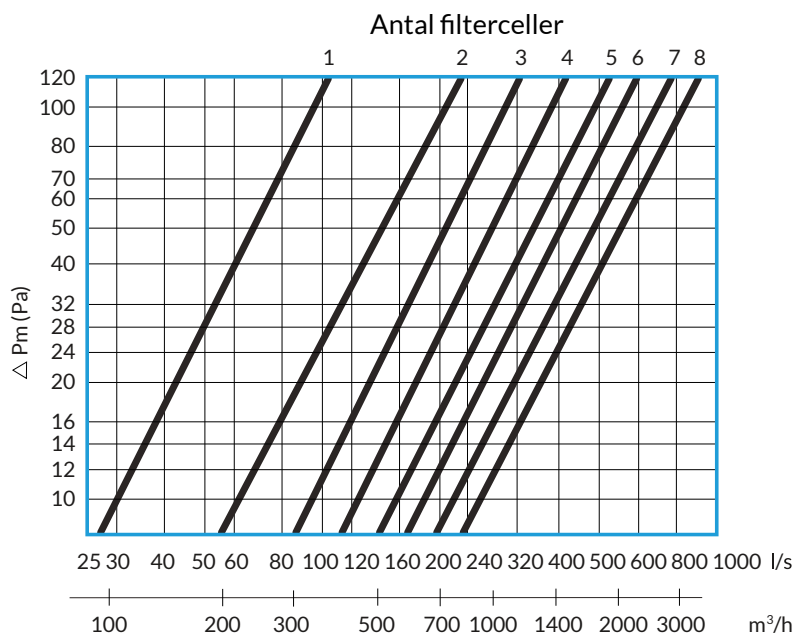

$$Q = K\sqrt{P_m} \quad P_m = (Q/K)^2$$

Antal filterceller	1	2	3	4	5	6	7	8
K1 (m³/h)	34,6	72,4	104	141	176	207	245	282
K2 (l/s)	9,6	20,1	28,8	39,2	48,9	57,6	68,0	78,4

I filterhuset finns ett skjutspjäll för injustering av frånluft. Spjället sitter bakom cyklonfilter. Alla spjäll ska vara fullt öppna när man börjar injusteringen.

OBS! Mätning görs alltid när cyklonfilter är monterade. Kåpans spjäll är enbart till för att balansera kåpans frånlutsflöde. Man behöver ett särskilt spjäll i kanalen eller fläktstyrning för att justera det totala flödet.

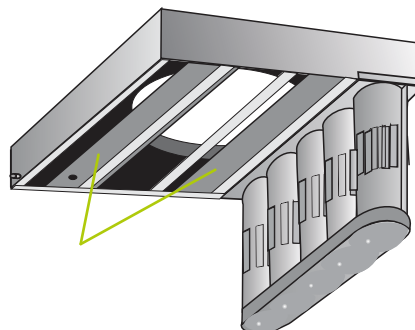

INJUSTERING

TILLUFTSFLÖDE: JSI

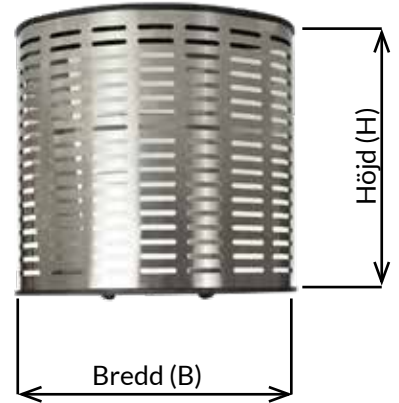
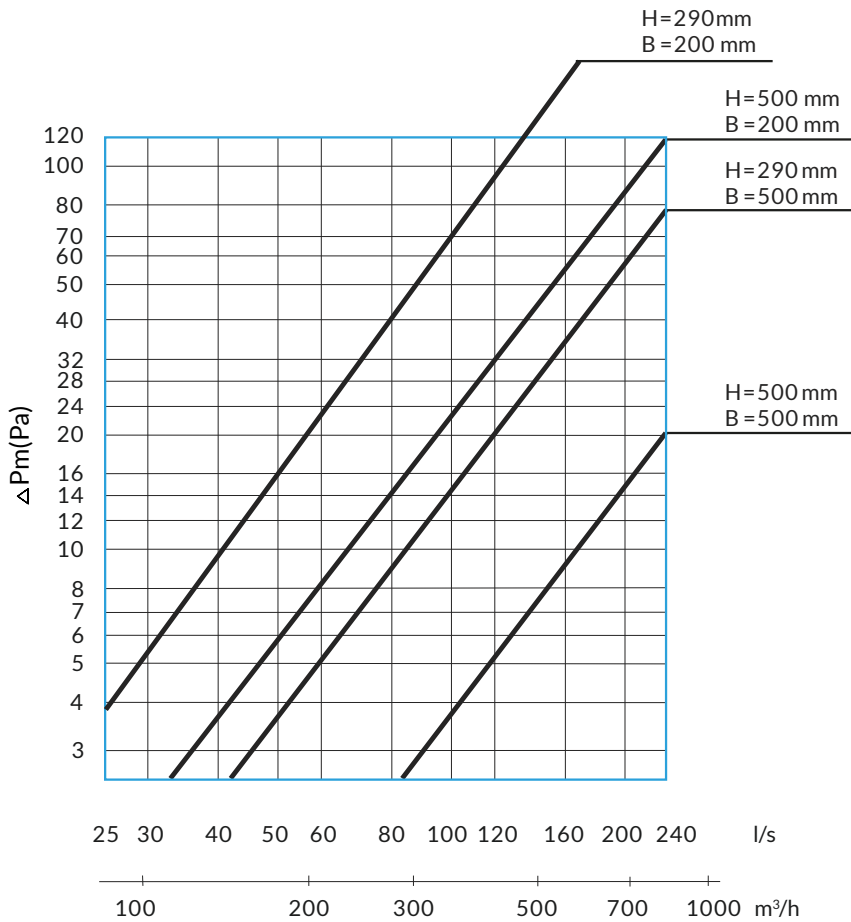

$\Delta P_m(\text{Pa})$ = Tryck uppmätt i mätuttaget

Tilluftsspridare	Kåpanns höjd mm			
	540	540	330	330
Bredd (mm)	200	500	200	500
Höjd (mm)	500	500	290	290
K1 (m³/h)	77.0	192	45.0	96.0
K2 (l/s)	21.4	53.3	12.5	26,7

$$Q = K \times \sqrt{P_m} \quad P_m = (Q/K)^2$$

Vid mätning av tryck skall tilluftsspridaren vara monterat i tilluftsdonet.

Kåpan levereras från fabrik med ett förinställt tryckfall på tilluften på 25-35 Pa för aktuellt flöde. Spjället justeras genom att demontera tilluftsspridaren och anpassa antal öppna hål i spjället.



INJUSTERING

STYRLUFTSFLÖDE: JVI

Styrluftskammare Bredd (mm)	200	1000
K1 (m ³ /h)	3.2	6.5
K2 (l/s)	0.9	1.8

$$Q = K \times \sqrt{P_m} \quad P_m = (Q/K)^2$$

Jeven
Top ventilation for top chefs

jeven@jeven.se

+46 270 73140

jeven.se